

easee

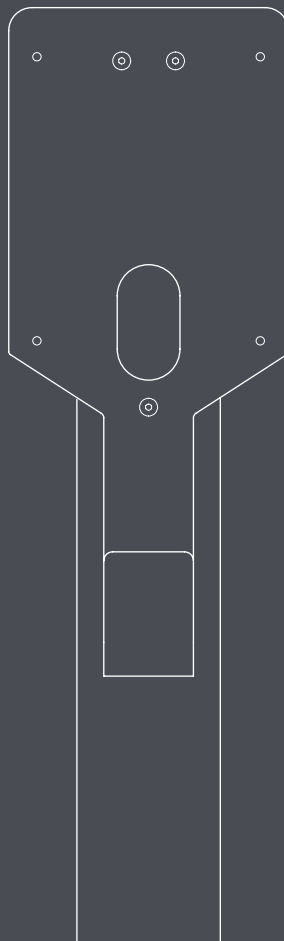

PL Instrukcja obsługi / montażu

Easee Base 1-Way / 2-Way

Spis treści

Wprowadzenie

Wprowadzenie	3
Dane techniczne	3
Zasady bezpieczeństwa	4
Omówienie produktu	5

Instrukcja montażu

Płyta adaptera	7
1-Way	8
2-Way	10
Power Rail	12

Informacje użytkowe

Informacje użytkowe	19
---------------------	----

WAŻNE:

Przed użyciem należy dokładnie zapoznać się z niniejszą instrukcją. Dokument należy zachować do późniejszego wykorzystania.

Wprowadzenie

Easee Base

Easee Base to modułowe stanowisko ładowujące, które umożliwia zamontowanie do czterech robotów ładujących Easee.

Dzięki Easee Base można wybierać między wieloma konfiguracjami: 1-Way z jedną ładowarką, 2-Way z dwoma ładowarkami oraz 4-Way z maksymalnie 4 zamontowanymi ładowarkami.

Te konfiguracje mają wiele części wspólnych, różnią się zaledwie kilkoma elementami.

Stosowane symbole



Ten symbol informuje, że dane czynności mogą być przeprowadzane wyłącznie przez wykwalifikowanego elektryka.



Ten symbol wskazuje na bezpośrednie zagrożenie dla życia i zdrowia osób ze względu na działanie energii elektrycznej. Nieprzestrzeganie tych wskazówek doprowadzi do poważnych uszczerbków na zdrowiu, w tym do obrażeń mogących zagrażać życiu.

Dane techniczne

Ogólne

Wymiary (mm): 1500 × 160 × 80 (wys. × szer. × gł.)

Masa: 6,1-7,7 kg

Materiał: aluminium i stal nierdzewna (płyta adaptera / płyta montażowa)

Wykończenie: malowanie proszkowe

Kolor: czarny

Stopień IP: IP44

Klasa izolacji: I (z Power Rail)

Wytrzymałość mechaniczna: IK10

Funkcje

Płyta adaptera do podstawy c/c 160 mm

Krok obrotu 45 stopni (przy użyciu płyty adaptera)

Śruby i nakrętki w zestawie

Płyta adaptera obsługuje śruby 22 mm

Połączenie elektryczne

Połączenie przez Power Rail wymaga zabezpieczenia

różnicowoprądowego (RCD) w obwodzie

Możliwe jest szeregowe łączenie wielu stanowisk ładujących

Rozmiar kabla

Obsługa maksymalnie 16 mm² przewodów elastycznych z tulejkami oraz 25 mm² przewodów litych

Długość kabla pomiędzy Power Rail a ładowarkami: 135 cm

Materiał przewodnika: Cu lub Al

Zasady bezpieczeństwa

Przed montażem i użytkowaniem urządzenia należy dokładnie przeczytać instrukcję. Należy przestrzegać następujących zasad:

Zasady bezpieczeństwa dotyczące montażu

- Ten produkt może być montowany, naprawiany lub serwisowany wyłącznie przez wykwalifikowanego elektryka. Należy przestrzegać wszystkich obowiązujących lokalnych, regionalnych i krajowych przepisów dotyczących instalacji elektrycznych.
- Zagrożenie życia w związku z obecnością wysokiego napięcia. Nie wolno modyfikować elementów oraz kabli połączeniowych w żaden sposób.
- Nie wolno przeprowadzać prac montażowych w obszarach zagrożonych wybuchem oraz narażonych na działanie wody.
- Produkt musi być zamontowany w stałym miejscu.
- Gdy obwód zasilania jest zamknięty, zaciski w płycie tyłnej są pod napięciem i nigdy nie mogą w żadnym przypadku stykać się pośrednio lub bezpośrednio z czymkolwiek innym niż podłączana elektronika (moduł Chargeberry).
- W zależności od rodzaju instalacji przed montażem mogą być wymagane oficjalne zezwolenia.

Zasady bezpieczeństwa dotyczące eksploatacji

- Zagrożenie życia w związku z obecnością wysokiego napięcia. Nie wolno modyfikować elementów oraz kabli połączeniowych w żaden sposób.
- Wszelkie wymagane prace konserwacyjne, montażowe oraz naprawcze należy zawsze zlecać wykwalifikowanemu elektrykowi i przeprowadzać zgodnie z lokalnymi wymogami.

- W przypadku wystąpienia pożaru do gaszenia nie należy używać wody. Nie wolno czyścić produktu urządzeniami wysokociśnieniowymi lub bieżącą wodą.
- Nie zanurzać produktu w wodzie lub innych płynach.
- Zaleca się zastosowanie dodatkowej ochrony wokół stanowiska w przypadku montażu na otwartej przestrzeni parkingowej.
- Nie udostępniać produktu dzieciom do zabawy.
- Nie używać przedłużaczy lub niezatwierdzonych adapterów w połączeniu z produktem.
- Mimo że robot ładujący został zaprojektowany tak, aby wytrzymać normalne warunki atmosferyczne, zalecamy unikanie wystawiania go na bezpośrednie działanie światła słonecznego lub ekstremalne warunki pogodowe.
- Nie używać produktu w pobliżu silnych pól elektromagnetycznych lub w bezpośrednim sąsiedztwie przekaźników radiowych.

Omówienie produktu

Części wspólne

Kolumna



Panel boczny

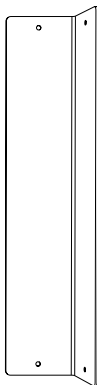

Power Rail

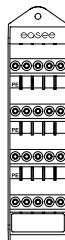

Płyta adaptera

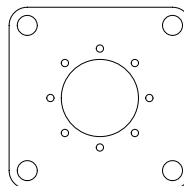

Płytki uziemiająca



Śruby, podkładki i nakrętki



x1



x4



x4

Omówienie produktu

1-Way / 2-Way

Płyta montażowa

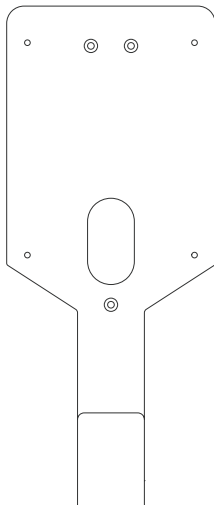

1-Way x1
2-Way x2

Pokrywa 1-Way

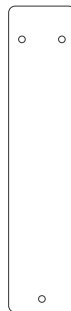

Śruby

1-Way
2-Way



x3
x6



x7
x8

Kolumna

Płyta adaptera

Przymocować podstawę kolumny do płyty adaptera za pomocą 4 śrub imbusowych. Zalecany moment to 30-40 Nm.

INFORMACJA! Można ją montować w krokach co 45°, żeby uzyskać prawidłowy kierunek.



A

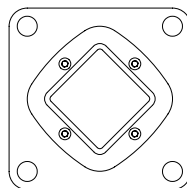
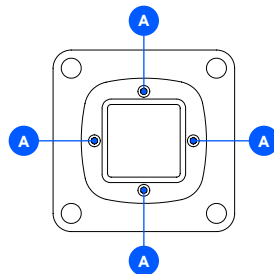
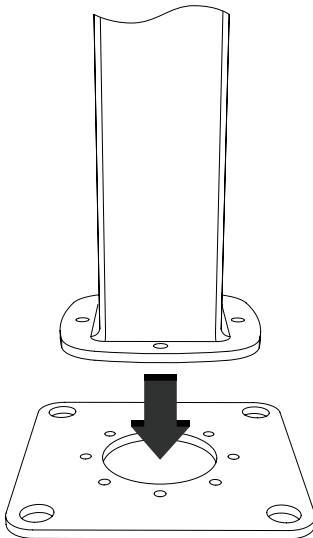

Kolumna obrócona o 45°

Instrukcja montażu

1-Way

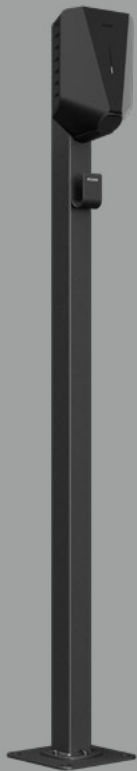

1 1-Way Płyta i pokrywa

Przymocować płytę montażową 3 śrubami z łbem płaskim, a pokrywę 3 śrubami z łbem zaokrąglonym.

UWAGA! Należy upewnić się, że górny koniec kolumny jest zamknięty plastikową nasadką.

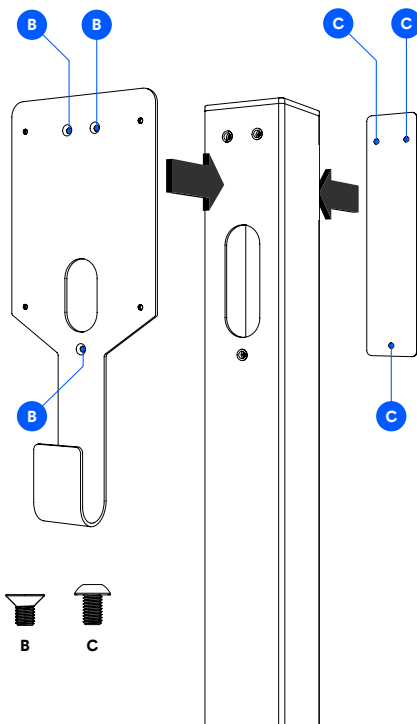

2 ^{1-Way} Płyta tylna

Przeciągnąć kabel przez otwór w kolumnie i płytę tylną ładowarki Easee przed zamocowaniem jej za pomocą 4 śrub z łbem zaokrąglonym.

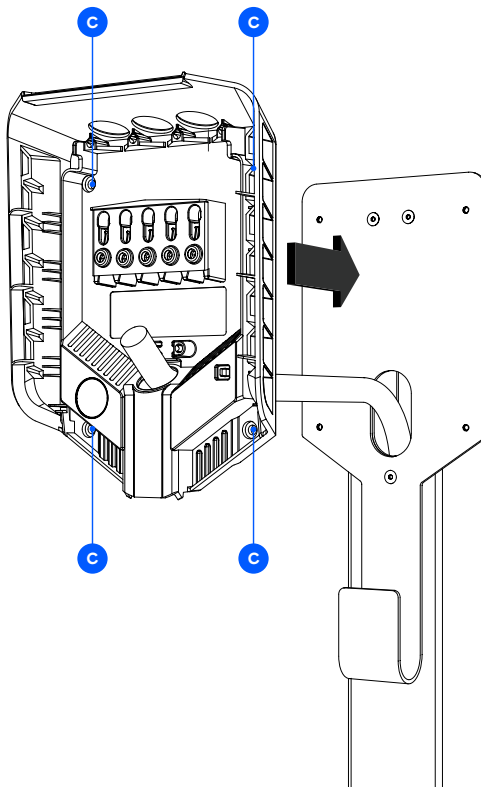

Instrukcja montażu

2-Way

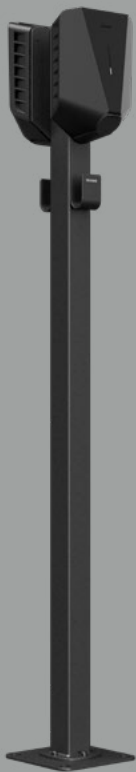

1 2-Way Płyty

Przymocować każdą płytę montażową do kolumny za pomocą 3 śrub z łbem płaskim (łącznie 6 śrub).

UWAGA! Należy upewnić się, że górny koniec kolumny jest zamknięty plastikową nasadką.

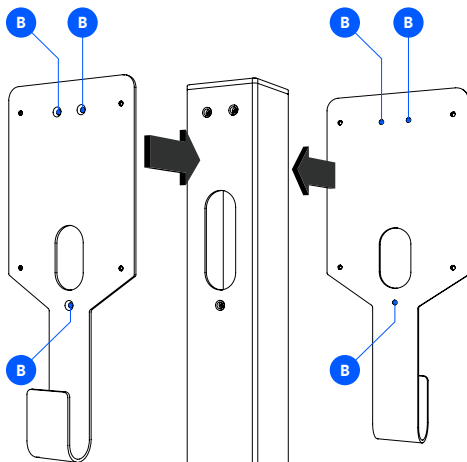

B

2 2-Way Płyty tylne

Przeciągając każdy kabel przez otwór w kolumnie i płytę tylną ładowarki Easee przed zamocowaniem każdej za pomocą 4 śrub z łbem zaokrąglonym (łącznie 8 śrub).

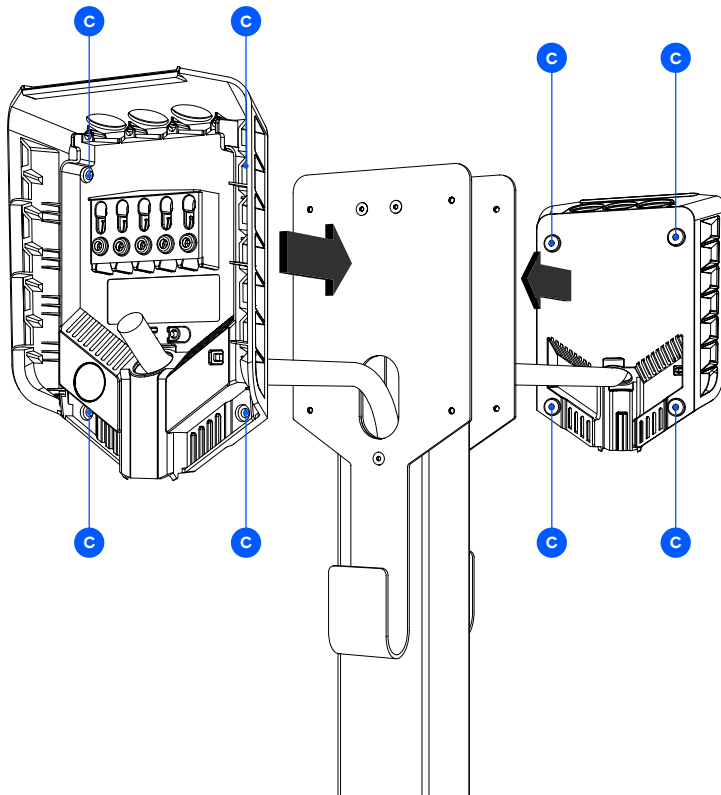

Power Rail

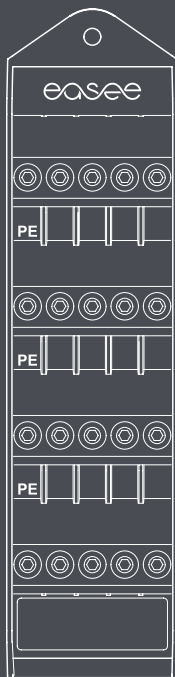

Power Rail

Przed podłączeniem

Power Rail to skrzynka przyłączeniowa umożliwiająca szeregowe podłączenie wielu stanowisk ładowania. Połączenie przez Power Rail wymaga zabezpieczenia różnicowoprądowego (RCD) w obwodzie.

Należy zwrócić uwagę na system uziemienia stanowiska ładowania, który jest dokładnie opisany na kolejnych stronach.



OSTRZEŻENIE! Power Rail to produkt przeznaczony do montażu przez uprawnionego elektryka, a po zakończeniu montażu deklaracja zgodności musi zostać dostarczona przez instalatora.



OSTRZEŻENIE! Przed rozpoczęciem okablowania należy wyłączyć zasilanie. Należy zachować najwyższą ostrożność i dokładnie przestrzegać podanych instrukcji.

1

Power Rail

Płytki uziemiająca

Przed zamontowaniem Power Rail należy upewnić się, że zastosowana została płytki uziemiająca. Płytki jest niezbędna do połączenia stanowiska z przewodem ochronnym (PE).

1. Należy upewnić się, że górna śruba zacisku PE jest odkręcona, a następnie wcisnąć koniec płytki do zacisku od tyłu. Płytki uziemiająca powinna leżeć płasko na plastikowej obudowie.

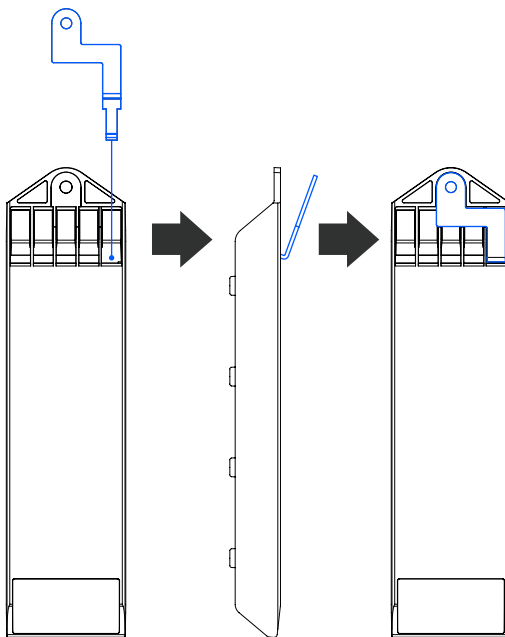

2. Włożyć ząbkowaną podkładkę na pręt wewnątrz kolumny. Powinna być umieszczona pomiędzy metalową kolumną a Power Rail.
3. Wsunąć Power Rail z płytką uziemiającą do wnętrza kolumny i zatrasnąć dolną część szyny w zaczeple.

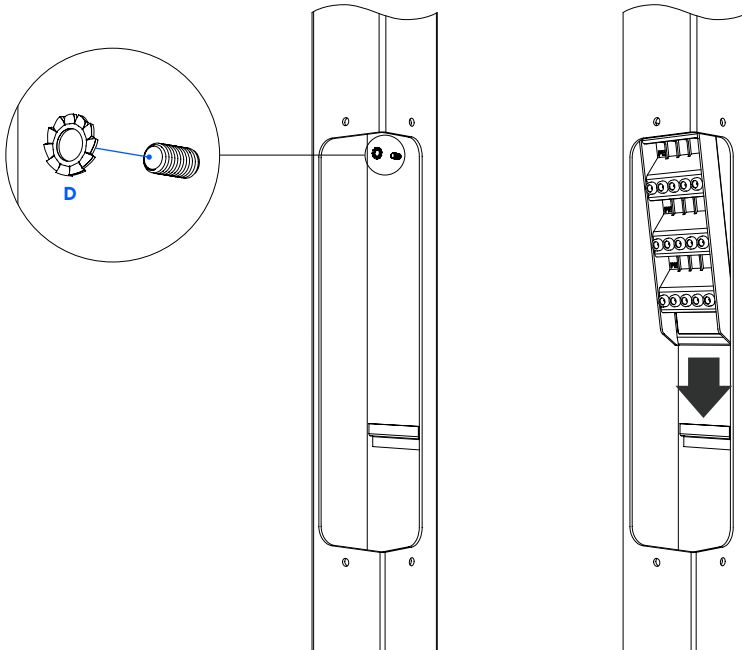

D

4. Zamocować nakrętkę uziemiającą z podkładką sprężystą na pręcie.

UWAGA! Żeby zakończyć podłączanie PE, należy dokręcić nakrętkę uziemiającą i dokręcić górną śrubę zacisku PE (niezależnie od tego, czy zawiera przewód).

Ważne! Nie można zapomnieć o tym kroku!

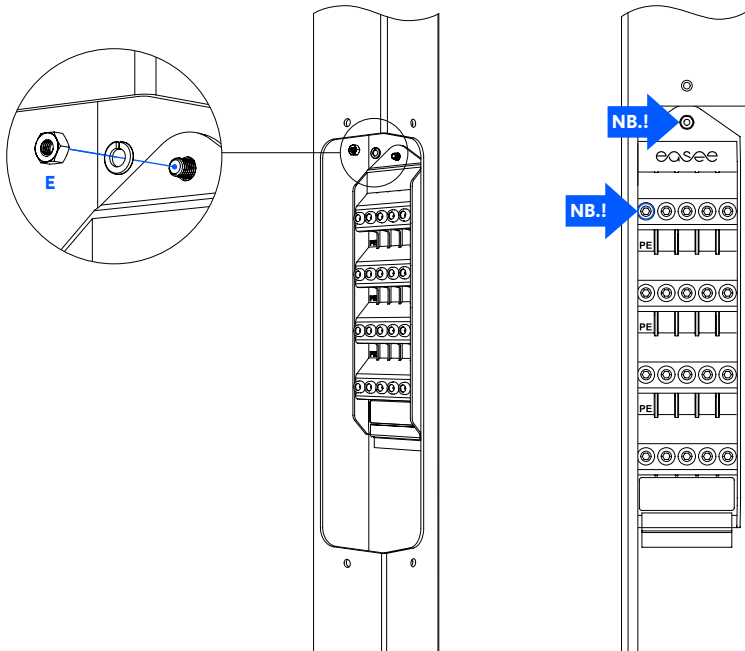

2 Power Rail

Zaciski

Płytki uziemiająca łączy cały lewy pas z metalową kolumną, dlatego bardzo ważne jest, żeby ten pas był używany **wyłącznie** do połączeń PE.

Zalecamy użycie dwóch dolnych zestawów zacisków do głównych kabli zasilających.

Jeden zestaw zacisków to wejście, a drugi to wyjście zasilania – w przypadku zamiaru podłączenia innego stanowiska ładowania na tym samym kablu. Przewód maks. 25 mm² Al i Cu.

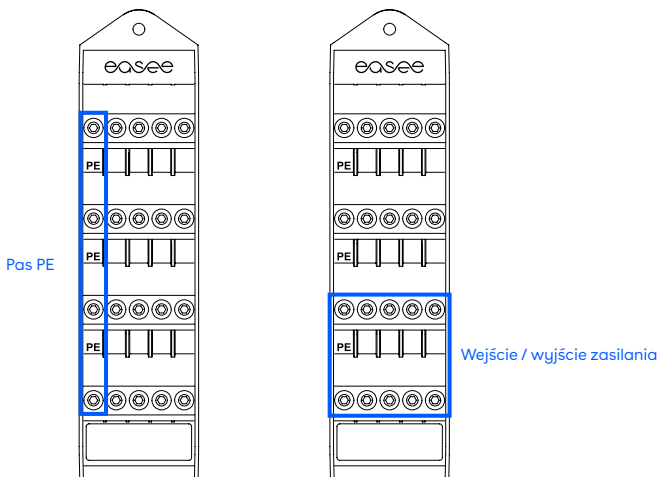

Zalecamy użycie dwóch górnych zestawów zacisków do kabli ładowarek.

W przypadku jednej ładowarki używany jest tylko jeden zestaw zacisków, a w przypadku dwóch - dwa zestawy. Przewód maks. 6 mm².

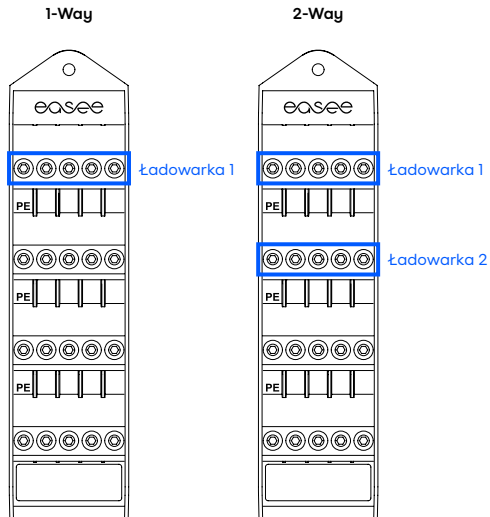

3 Power Rail Okablowanie

1. Zdjąć 12 mm izolacji z poszczególnych żył. Jeśli używany jest kabel z elastycznymi żyłami, zaleca się stosowanie tulejek do przewodów linkowych. Do zaciskania należy używać odpowiednich narzędzi.
2. Dokręcić zacisk śruby momentem 5 Nm.

UWAGA! W przypadku użycia przewodów Al należy zastosować smar dielektryczny.

UWAGA! Przyłączeniu równoległym wielu płyt tylnych każdy zacisk śruby służy jako punkt łączenia dla sąsiednich płyt. Wszystkie płyty tylne należy podłączyć, zachowując jednakową sekwencję faz. Można również zastosować zewnętrzne puszkę przyłączeniowe lub kable płaskie, jeśli jest to wygodniejsze.

UWAGA! Zaleca się przestrzeganie istniejących kodów kolorystycznych stosowanych w instalacji. W zależności od norm krajowych kolory kabli mogą się różnić od przedstawionych na ilustracjach. Ilustracje w tej instrukcji sporządzono zgodnie z normą IEC 60446.

UWAGA! Przed włączeniem zasilania należy upewnić się, że przewody są prawidłowo podłączone i dokręcone. Aby to sprawdzić, należy pociągnąć za każdy z przewodów.

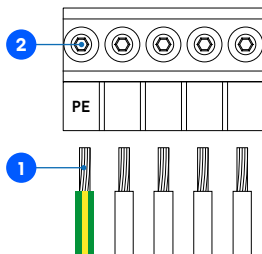

TN/TT, 3 fazy (230/400 V)

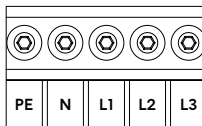

IT/TT, 3 fazy (230 V)

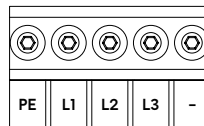

TN, 1 faza (230 V)

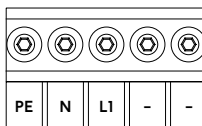

IT/TT, 1 faza (230 V)

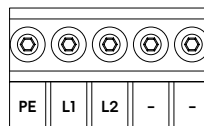

4 Power Rail

Panel boczny

Po podłączeniu wszystkich przewodów do Power Rail zamontować panel boczny za pomocą 4 śrub z łbem zaokrąglonym.

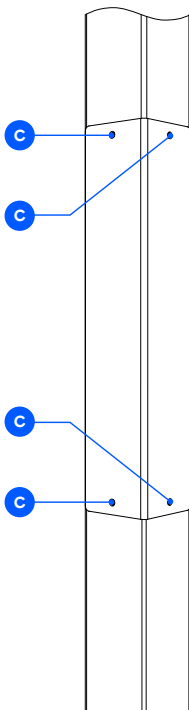

Informacje użytkowe

Gwarancja

Urządzenie jest wolne od wad materiałowych i spełnia wymagania przepisów ustawowych i wykonawczych dotyczących ochrony konsumenta obowiązujących w kraju, w którym produkt został zakupiony lub w którym mieszka konsument. Wszystkie prawidłowo zamontowane urządzenia Easee są objęte naszą 3-letnią* ograniczoną gwarancją.

* W niektórych krajach może obowiązywać rozszerzona gwarancja.

Podstawa

To stanowisko ładowania zwykle wymaga montażu mechanicznej podstawy. Płyta adaptera jest kompatybilna z większością podstaw c/c 160 mm.

W niektórych sytuacjach możliwe jest również użycie bezpośrednio mniejszej podstawy kolumny bez płyty adaptera. W takim przypadku należy użyć podstaw 80 × 80 między środkami.

Śruby

Dla wszystkich śrub z łbem płaskim i zaokrąglonym zalecamy moment 7-9 Nm.

Zwroty i reklamacje

W sprawie zwrotów lub reklamacji należy skontaktować się z dystrybutorem lub działem obsługi klienta Easee.

Obsługa klienta

Najnowsze instrukcje obsługi, odpowiedzi na najczęściej zadawane pytania oraz przydatne dokumenty i filmy dotyczące produktów dostępne są na stronie internetowej [easee.support](https://www.easee.com/support).

INFORMACJE ZAWARTE W NINIEJSZYM DOKUMENCIE
MOGĄ ULEC ZMIANIE BEZ UPRZEDNIEGO
POWIADOMIENIA.

Najnowszą wersję tej publikacji można pobrać ze strony
<http://easee.support>

Żadna część niniejszej publikacji nie może być
powielana ani przekazywana w jakiegokolwiek postaci
lub za pomocą jakichkolwiek środków elektronicznych
lub mechanicznych, w tym, między innymi, poprzez
kopiowanie, nagrywanie, odzyskiwanie danych lub
rozpowszechnianie w sieciach komputerowych, bez
uzyskania pisemnej zgody od firmy Easee AS.

Easee oraz wszystkie inne nazwy produktów i hasła
reklamowe Easee są znakami towarowymi lub
zarejestrowanymi znakami towarowymi firmy Easee
AS. Produkty Easee mogą być chronione przez jeden lub
więcej patentów.

Nazwy wszystkich pozostałych produktów lub
usług użyte w tym dokumencie mogą być znakami
towarowymi lub usługowymi ich odpowiednich
właścicieli.

Ilustracje produktu i interfejsu użytkownika są
przykładowe i mogą różnić się od rzeczywistego
wyglądu urządzenia.

Październik 2022 r. - wersja 3.02
© 2020 by Easee AS. Wszelkie prawa zastrzeżone.

Dane kontaktowe

Easee AS
Grønseveien 19
4313 Sandnes, Norwegia
Nr org.: 920 292 046

Dodatkowe informacje kontaktowe dla danego kraju
dostępne są na stronie internetowej easee.com.

easee

Easee AS
Grenseveien 19
4313 Sandnes, Norwegia
www.easee.com